

DOCUMENTO D

DOCUMENTACIÓN GRÁFICA

INDICE

DOCUMENTO C.
DOCUMENTACIÓN GRÁFICA

| | ESCALA |
|---|---------|
| I.1. SITUACIÓN..... | 1/5.000 |
| I.2. ORTOFOTOGRAFÍA..... | 1/5.000 |
| I.3. DELIMITACIÓN DEL ÁREA DE INTERVENCIÓN URBANÍSTICA..... | 1/1.000 |
| I.4. ESTRUCTURA PARCELARIA..... | 1/1.000 |
| I.5.1. PARCELAS RESULTANTES | 1/1.000 |
| I.5.2. PARCELAS RESULTANTES | 1/500 |
| I.5.3. PARCELAS RESULTANTES | 1/500 |
| I.5.4. PARCELAS RESULTANTES | 1/500 |
| I.5.5a. PARCELAS RESULTANTES | 1/500 |
| I.5.5b. PARCELAS RESULTANTES | 1/500 |
| I.6. ZONIFICACIÓN PORMENORIZADA..... | 1/1.000 |
| I.7. ELEMENTOS DECLARADOS FUERA DE ORDENACIÓN..... | 1/1.000 |

Donostia- San Sebastián, Marzo 2021ko Martxoa

FRL ARQ SLP



Fernando Ruiz Lacasa
arquitecto
nº colegiado 163.740

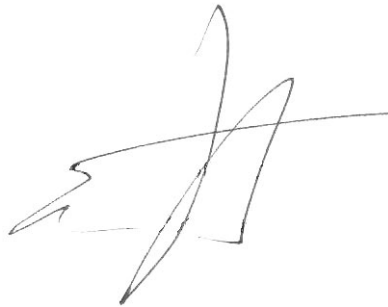

Tomás A. Mingot
abogado



PROMOTOR:
INVERSIONES SARGASTE S.L.

PROGRAMA DE ACTUACIÓN
URBANIZADORA
SUBÁMBITO MA.07.1 APOSTOLADO
PORTUTXO (MARTUTENE)
DONOSTIA - SAN SEBASTIÁN

MARZO 2021ko MARTXOA
ZB PLANOA 1.1 PLANO Nº

I. PROGRAMA DE ACTUACIÓN URBANIZADORA

SITUACIÓN

Eskala 1/5.000 Escala

REDACTORES:



FERNANDO RUIZ LACASA
ARQUITECTO COAVN - 163.740



PROMOTOR:
INVERSIONES SARGASTE S.L.

PROGRAMA DE ACTUACIÓN
URBANIZADORA
SUBÁMBITO MA.07.1 APOSTOLADO
PORTUTXO (MARTUTENE)
DONOSTIA - SAN SEBASTIÁN

MARZO 2021ko MARTXOA
ZB PLANOA 1.2 PLANO Nº

I. PROGRAMA DE ACTUACIÓN URBANIZADORA

ORTOFOTOGRAFÍA

Eskala 1/5.000 Escala

REDACTORES:

FRL ARQ

FERNANDO RUIZ LACASA
ARQUITECTO COAVN - 163.740



DELIMITACIÓN DEL
MA.07.1 APOSTOLADO
12.458 m²

PROMOTOR:
INVERSIONES SARGASTE S.L.

PROGRAMA DE ACTUACIÓN
URBANIZADORA
SUBÁMBITO MA.07.1 APOSTOLADO
PORTUTXO (MARTUTENE)
DONOSTIA - SAN SEBASTIÁN

MARZO 2021ko MARTXOA
ZB PLANOA 1.3 PLANO Nº

I. PROGRAMA DE ACTUACIÓN URBANIZADORA
DELIMITACIÓN DEL ÁREA
DE INTERVENCIÓN URBANÍSTICA

Eskala 1/1.000 Escala

REDACTORES:



FERNANDO RUIZ LACASA
ARQUITECTO COAVN - 163.740

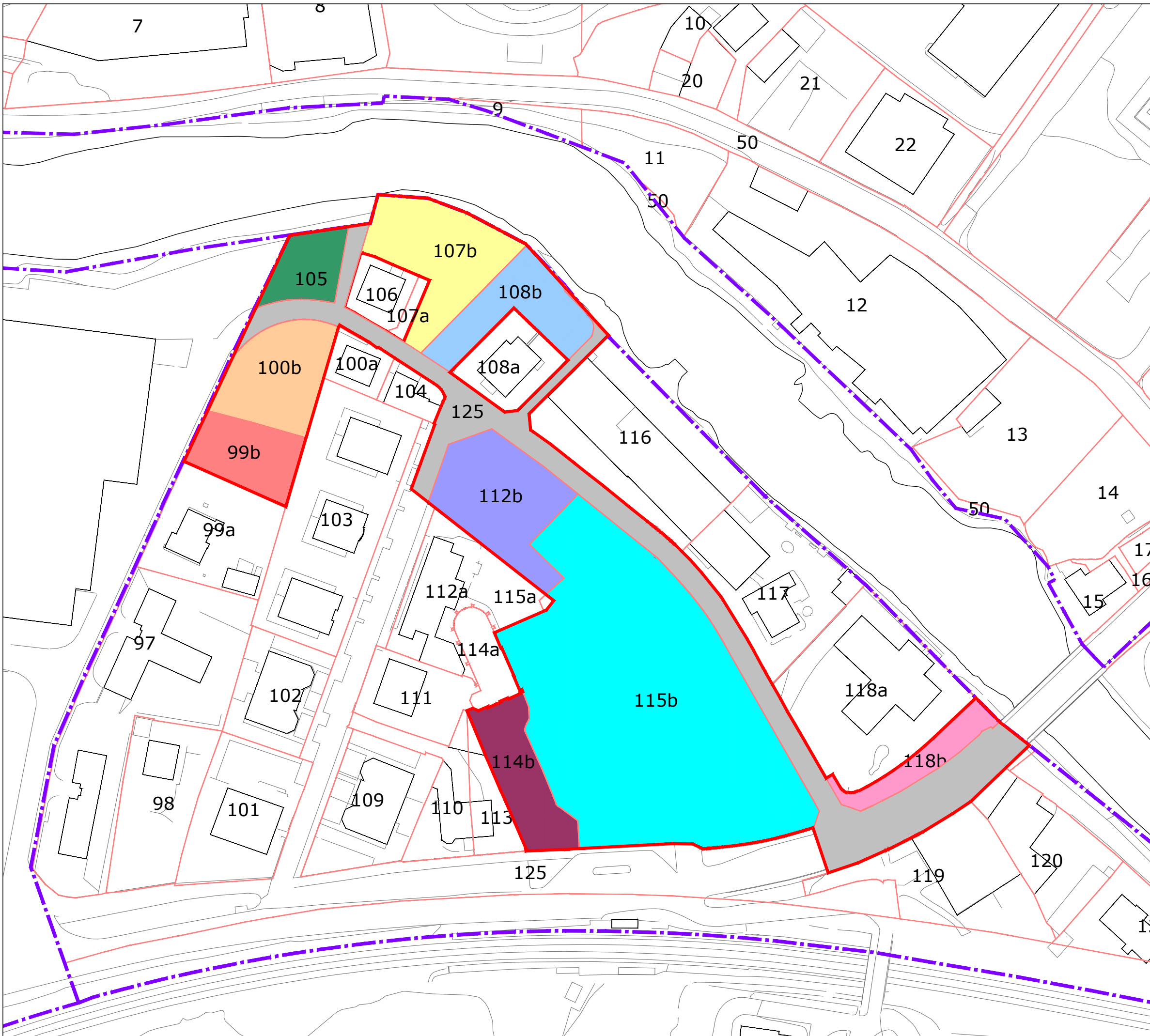

DELIMITACIÓN DEL MA.07.1 APOSTOLADO
12.458 m²

ESTRUCTURA PARCELARIA SUBÁMBITO MA.07.1 APOSTOLADO

| REF. PARCELARIO | SUP. SOBRE PLANO I.4 | |
|-----------------|-----------------------------|------|
| 99b | 504 m ² | 99b |
| 100b | 729 m ² | 100b |
| 105 | 352 m ² | 105 |
| 107b | 934 m ² | 107b |
| 108b | 642 m ² | 108b |
| 112b | 952 m ² | 112b |
| 114b | 591 m ² | 114b |
| 115b | 4.923 m ² | 115b |
| 118b | 330 m ² | 118b |
| 125 | 2.500 m ² | 125 |
| | 12.458 m² | |

PROMOTOR:
INVERSIONES SARGASTE S.L.

PROGRAMA DE ACTUACIÓN URBANIZADORA
SUBÁMBITO MA.07.1 APOSTOLADO
PORTUTXO (MARTUTENE)
DONOSTIA - SAN SEBASTIÁN

MARZO 2021ko MARTXOA
ZB PLANOA **1.4** PLANO Nº

I. PROGRAMA DE ACTUACIÓN URBANIZADORA

ESTRUCTURA PARCELARIA

Eskala 1/1.000 Escala

REDACTORES:
FRL ARQ
FERNANDO RUIZ LACASA
ARQUITECTO COAVN - 163.740

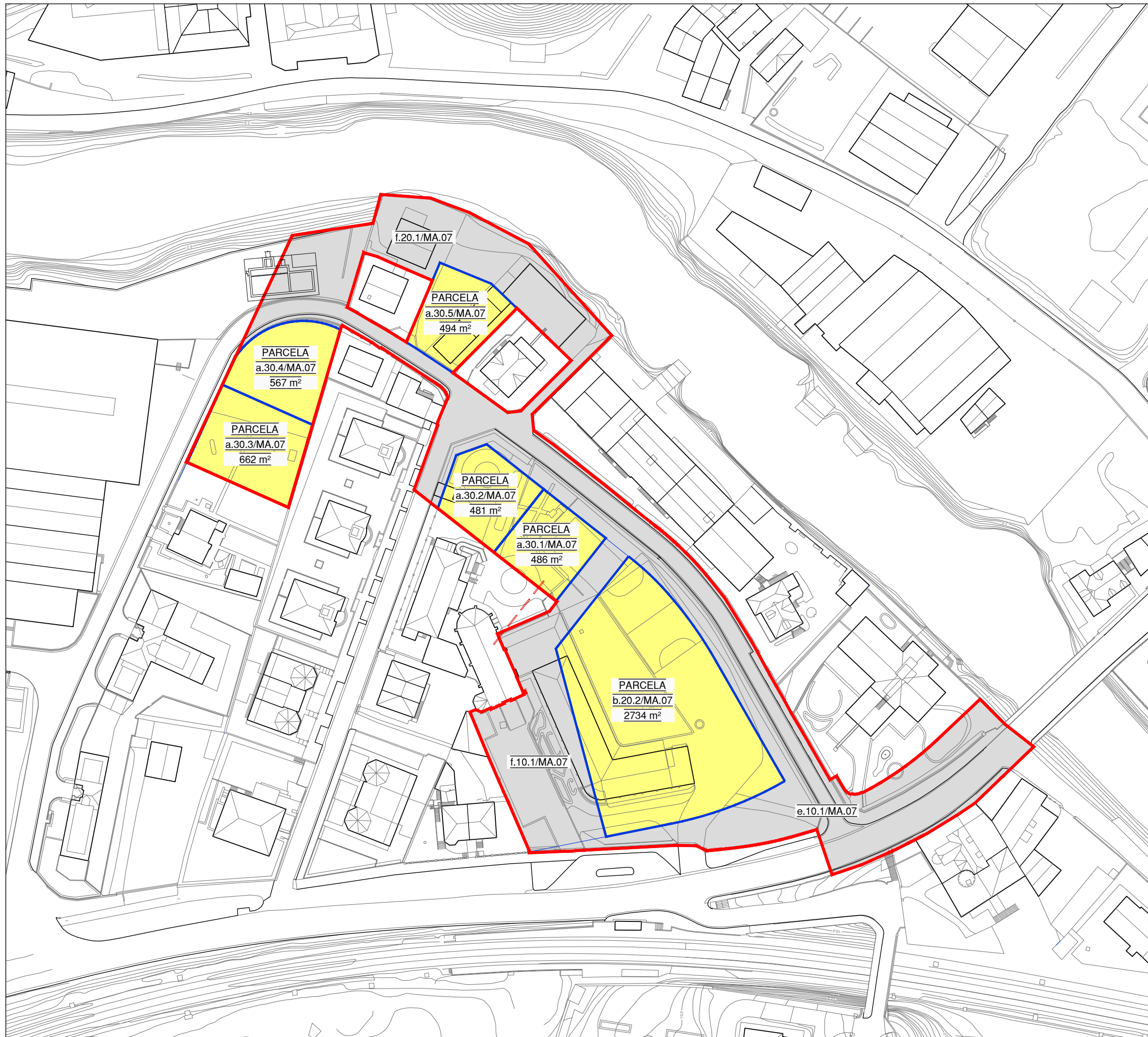

DELIMITACIÓN DEL MA.07.1 APOSTOLADO
12.458 m²

PARCELAS RESULTANTES

- PARCELAS EDIFICABLES. USO PRIVADO sobre y bajo rasante
5.424 m²
- PARCELAS NO EDIFICABLES. USO PÚBLICO sobre rasante
7.034 m²

PROMOTOR:
INVERSIONES SARGASTE S.L.

PROGRAMA DE ACTUACIÓN URBANIZADORA
SUBÁMBITO MA.07.1 APOSTOLADO
PORTUTXO (MARTUTENE)
DONOSTIA - SAN SEBASTIÁN

MARZO 2021ko MARTXOA
ZB PLANOA **1.5.1** PLANO Nº

I. PROGRAMA DE ACTUACIÓN URBANIZADORA

PARCELAS RESULTANTES

Eskala 1/1.000 Escala

REDACTORES:





 FERNANDO RUIZ LACASA
ARQUITECTO COAVN - 163.740

CONDICIONES DE EDIFICACIÓN DOMINIO Y USO
Parcela "a.30.1/MA.07"

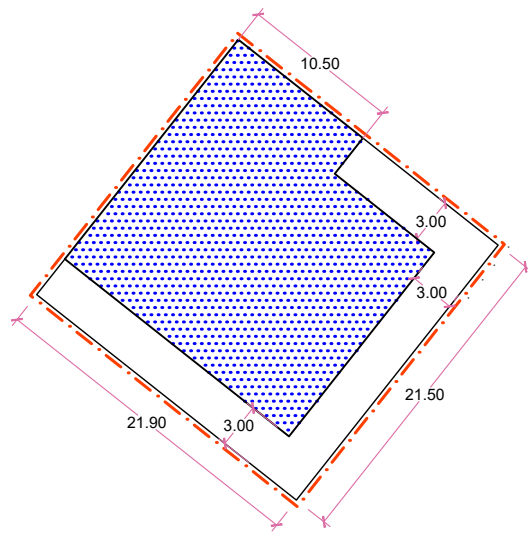

SEMISOTANO/SOTANO (Garajes)

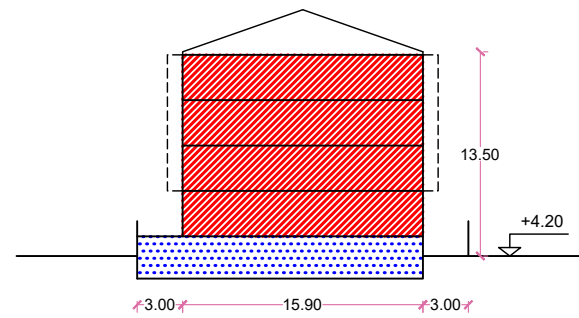

SECCIÓN 1.1

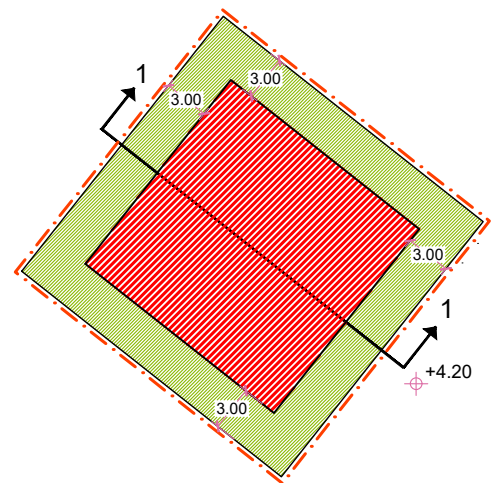

PLANTA BAJA

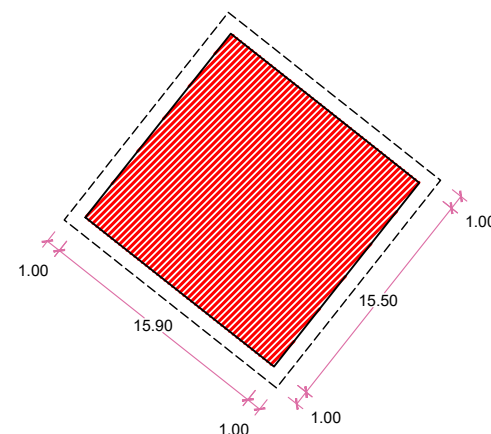

PLANTAS I, II y III

CONDICIONES DE EDIFICACIÓN DOMINIO Y USO
Parcela "a.30.2/MA.07"

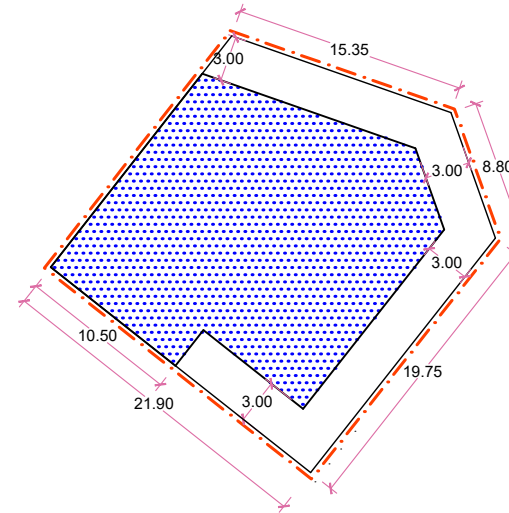

SEMISOTANO/SOTANO (Garajes)

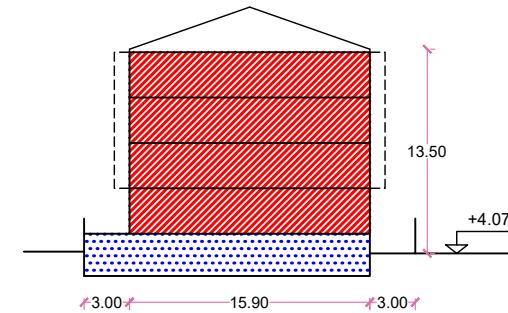

SECCIÓN 1.1

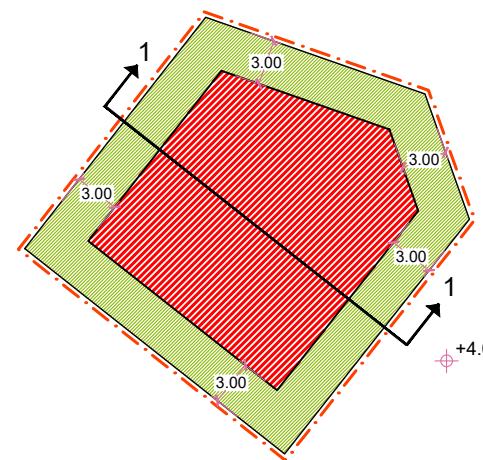

PLANTA BAJA

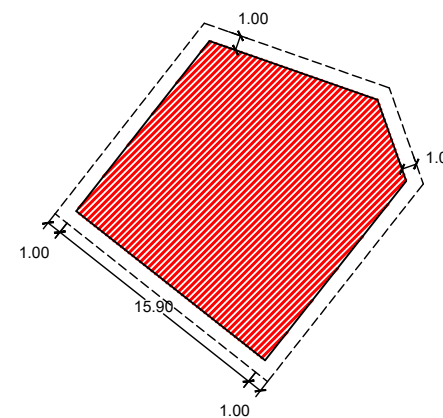

PLANTAS I, II y III

- Límite parcela
- Uso residencial
- Uso auxiliar (garajes...)
- Uso terciario
- Parcela privada no edificable
- Alineación máxima
- Acceso vehículos
- Fachada con vuelos autorizados
- +4.20 Rasante perimetral de medición de la altura de edificación

PROMOTOR:
INVERSIONES SARGASTE S.L.

PROGRAMA DE ACTUACIÓN
URBANIZADORA
SUBÁMBITO MA.07.1 APOSTOLADO
PORTUTXO (MARTUTENE)
DONOSTIA - SAN SEBASTIÁN

MARZO 2021ko MARTXOA
ZB PLANOA **1.5.2** PLANO Nº

I. PROGRAMA DE ACTUACIÓN URBANIZADORA

PARCELAS RESULTANTES

Eskala 1/500 Escala

REDACTORES:

FRL ARQ

FERNANDO RUIZ LACASA
ARQUITECTO COAVN - 163.740

CONDICIONES DE EDIFICACIÓN DOMINIO Y USO
Parcela "a.30.3/MA.07"

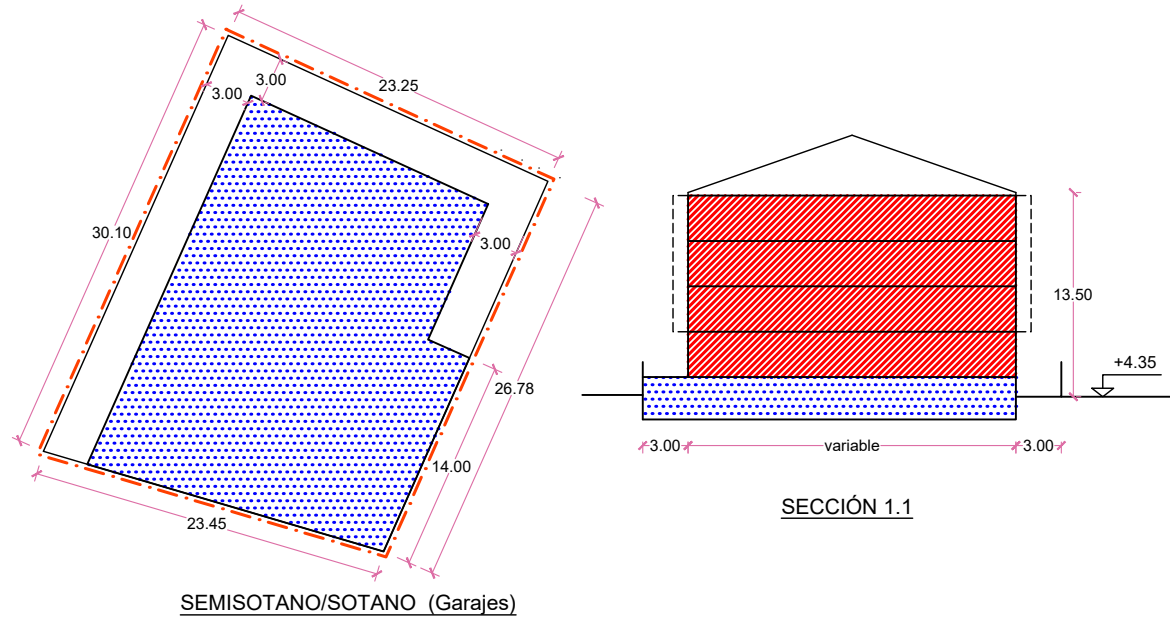

SEMISOTANO/SOTANO (Garajes)

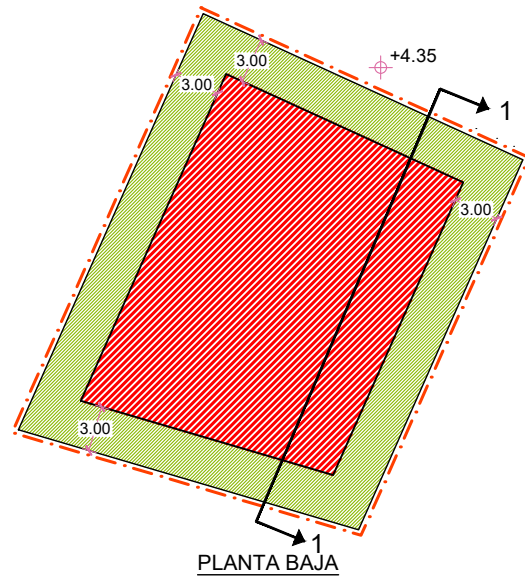

PLANTA BAJA

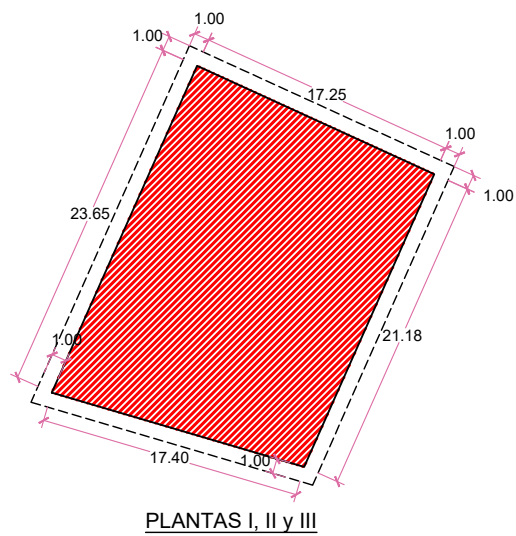

PLANTAS I, II y III

CONDICIONES DE EDIFICACIÓN DOMINIO Y USO
Parcela "a.30.4/MA.07"

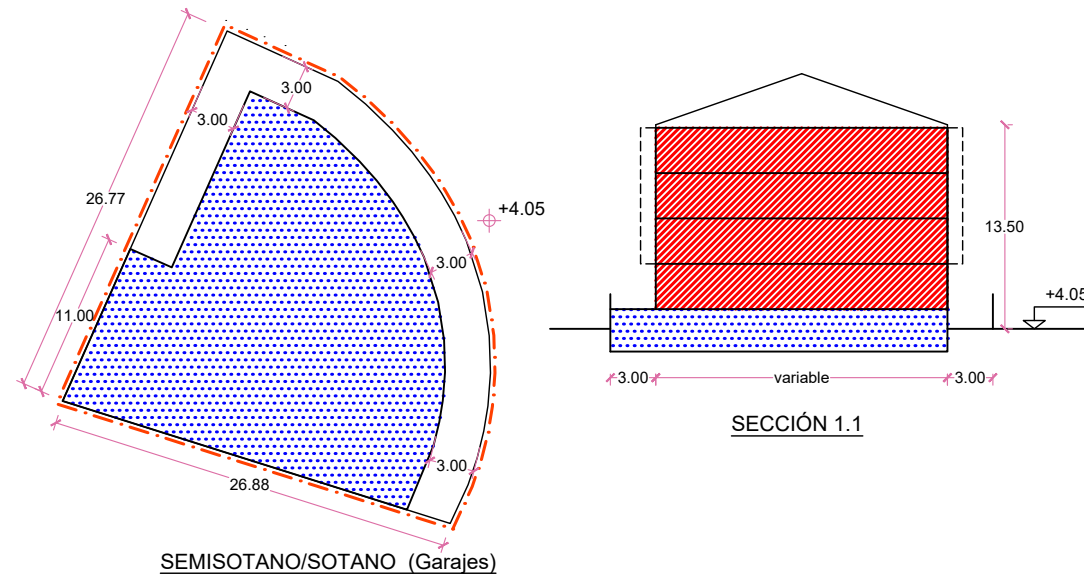

SEMISOTANO/SOTANO (Garajes)

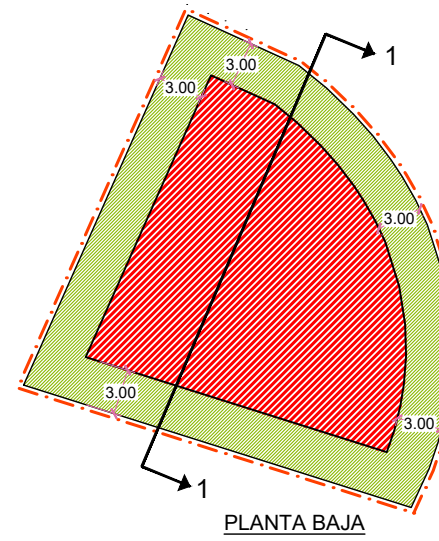

PLANTA BAJA

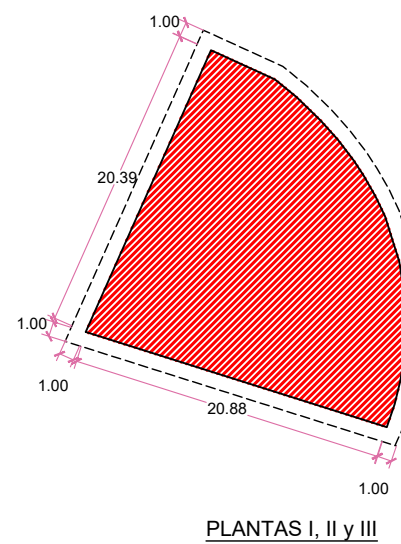

PLANTAS I, II y III

- Límite parcela
- Uso residencial
- Uso auxiliar (garajes...)
- Uso terciario
- Parcela privada no edificable
- Alineación máxima
- Acceso vehículos
- Fachada con vuelos autorizados
- +4.20 Rasante perimetral de medición de la altura de edificación

PROMOTOR:
INVERSIONES SARGASTE S.L.

PROGRAMA DE ACTUACIÓN
URBANIZADORA
SUBÁMBITO MA.07.1 APOSTOLADO
PORTUTXO (MARTUTENE)
DONOSTIA - SAN SEBASTIÁN

MARZO 2021ko MARTXOA
ZB PLANOA **1.5.3** PLANO Nº

I. PROGRAMA DE ACTUACIÓN URBANIZADORA

PARCELAS RESULTANTES

Eskala 1/500 Escala

REDACTORES:

FRL ARQ

FERNANDO RUIZ LACASA
ARQUITECTO COAVN - 163.740

CONDICIONES DE EDIFICACIÓN DOMINIO Y USO
Parcela "a.30.5/MA.07"

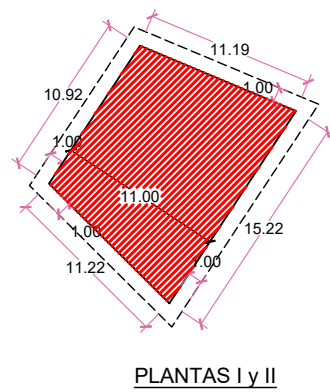
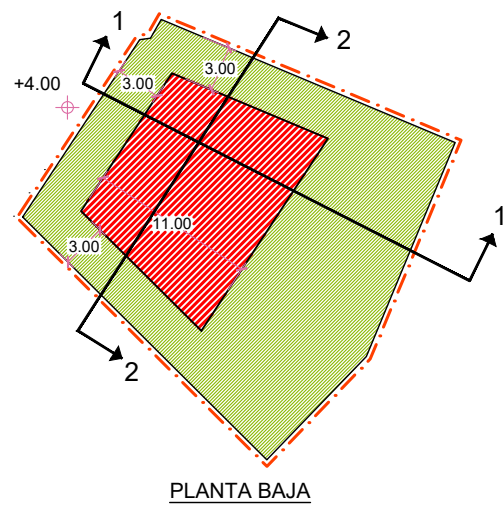
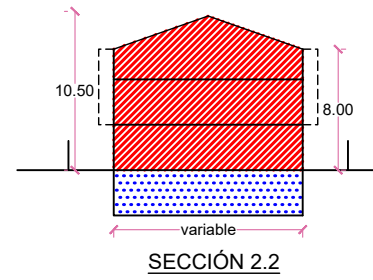
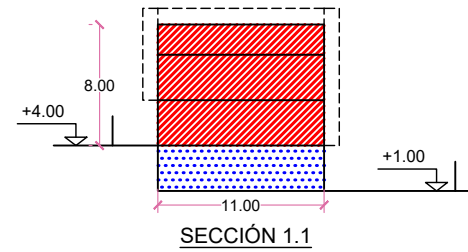
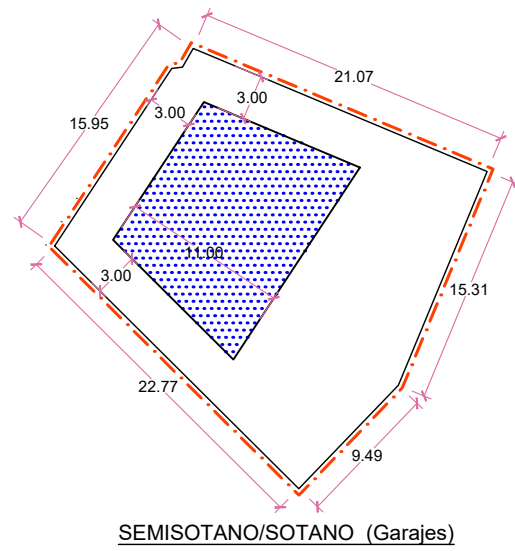

- Límite parcela
- Uso residencial
- Uso auxiliar (garajes...)
- Uso terciario
- Parcela privada no edificable
- Alineación máxima
- Acceso vehículos
- Fachada con vuelos autorizados
- +4.20 Rasante perimetral de medición de la altura de edificación

PROMOTOR:
INVERSIONES SARGASTE S.L.

PROGRAMA DE ACTUACIÓN
URBANIZADORA
SUBÁMBITO MA.07.1 APOSTOLADO
PORTUTXO (MARTUTENE)
DONOSTIA - SAN SEBASTIÁN

MARZO 2021ko MARTXOA
ZB PLANOA **1.5.4** PLANO Nº

I. PROGRAMA DE ACTUACIÓN URBANIZADORA

PARCELAS RESULTANTES

Eskala 1/500 Escala

REDACTORES:

FRL ARQ

FERNANDO RUIZ LACASA
ARQUITECTO COAVN - 163.740

CONDICIONES DE EDIFICACIÓN DOMINIO Y USO
Parcela "b.20.2/AM.07"

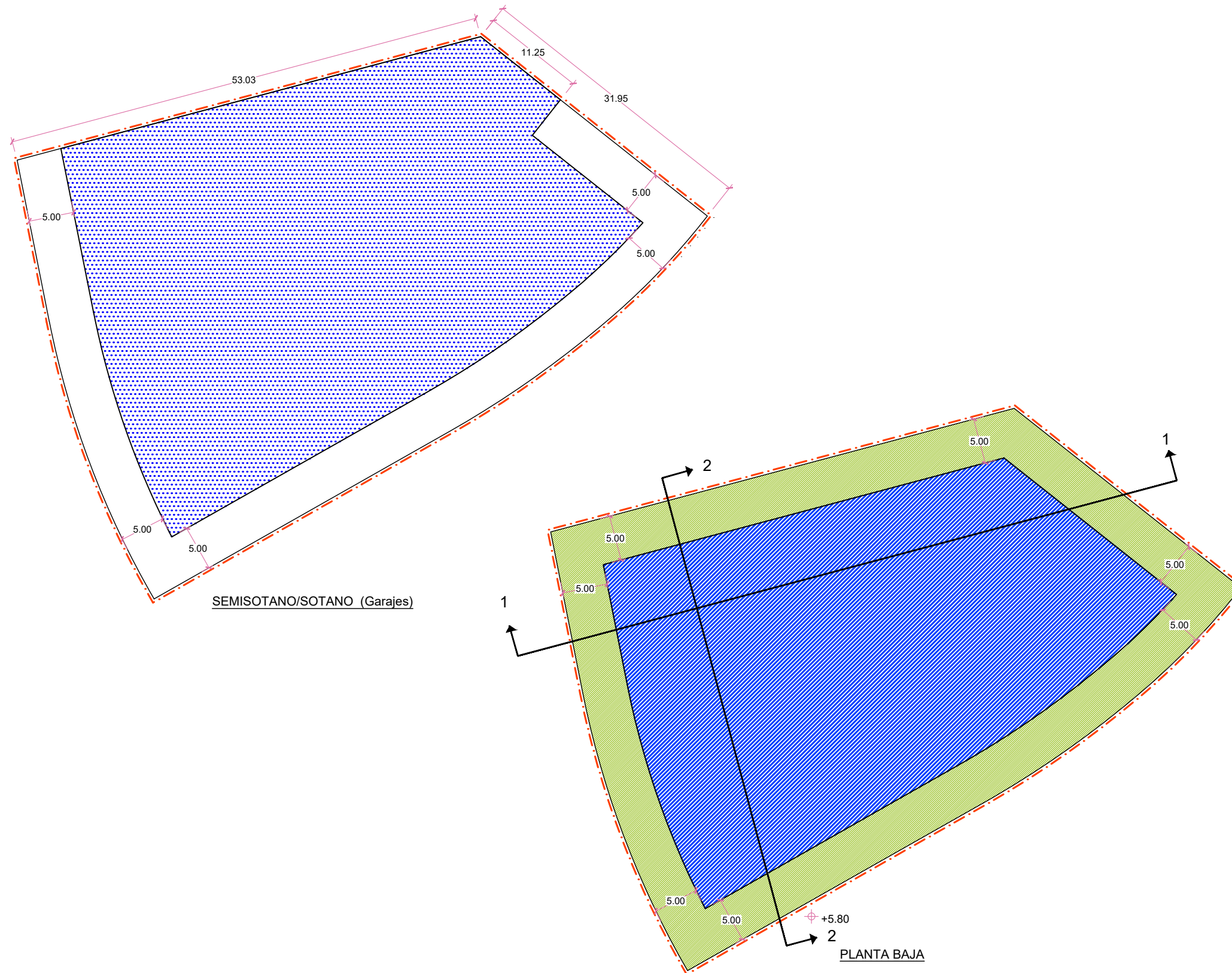

- Límite parcela
- Uso residencial
- Uso auxiliar (garajes...)
- Uso terciario
- Parcela privada no edificable
- Alineación máxima
- ... Acceso vehículos
- Fachada con vuelos autorizados
- +4.20 Rasante perimetral de medición de la altura de edificación

PROMOTOR:
INVERSIONES SARGASTE S.L.

PROGRAMA DE ACTUACIÓN
URBANIZADORA
SUBÁMBITO MA.07.1 APOSTOLADO
PORTUTXO (MARTUTENE)
DONOSTIA - SAN SEBASTIÁN

MARZO 2021ko MARTXOA
ZB PLANOA **1.5.5a** PLANO Nº

I. PROGRAMA DE ACTUACIÓN URBANIZADORA

PARCELAS RESULTANTES

Eskala 1/500 Escala

REDACTORES:

FRL ARQ

FERNANDO RUIZ LACASA
ARQUITECTO COAVN - 163.740

CONDICIONES DE EDIFICACIÓN DOMINIO Y USO
Parcela "b.20.2/AM.07"

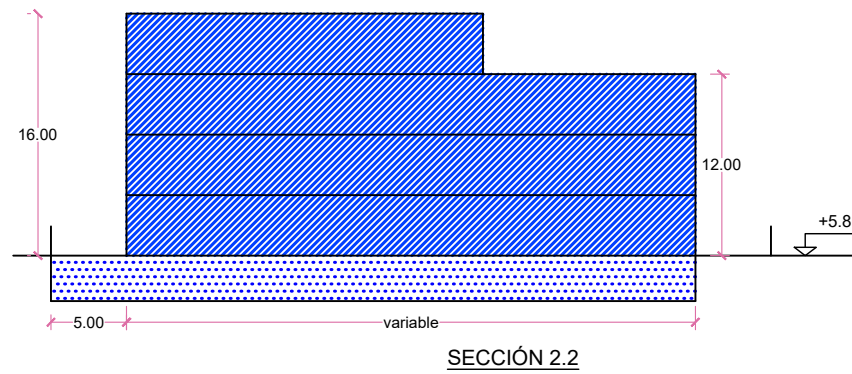
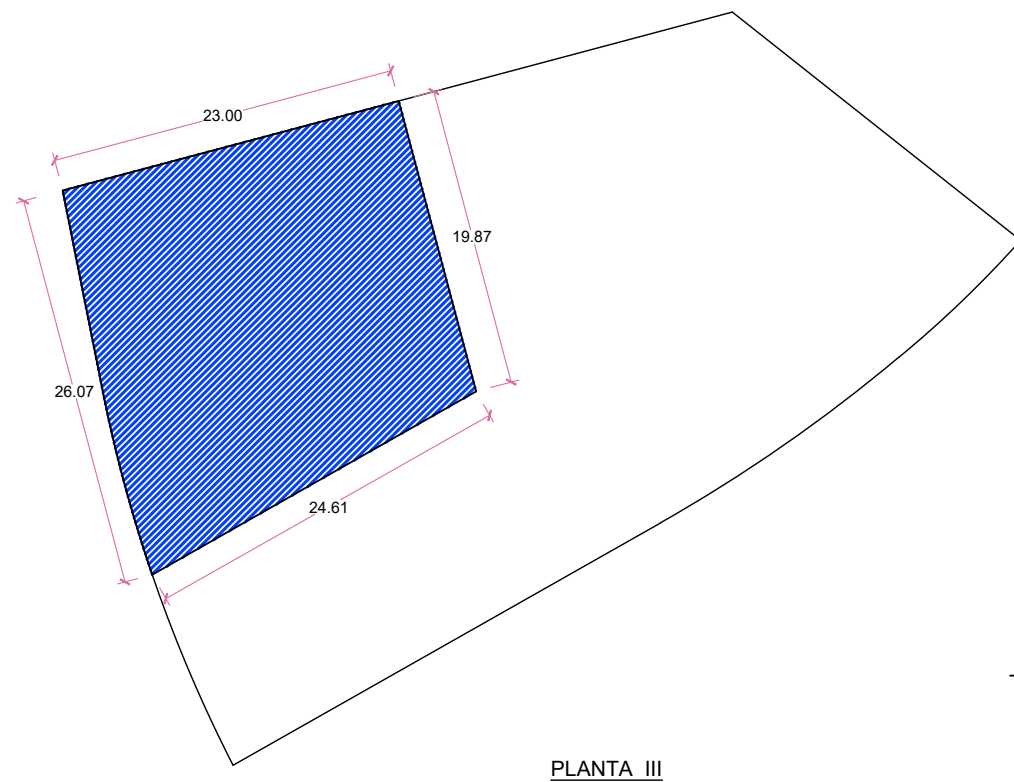
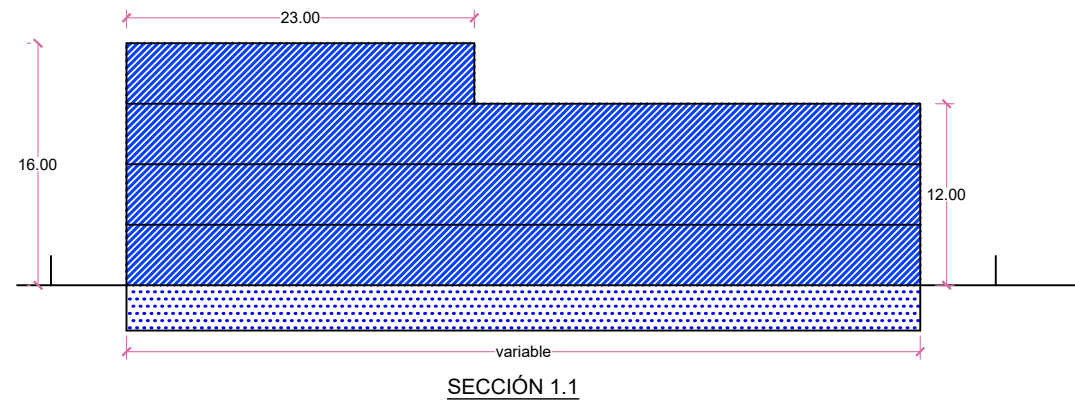
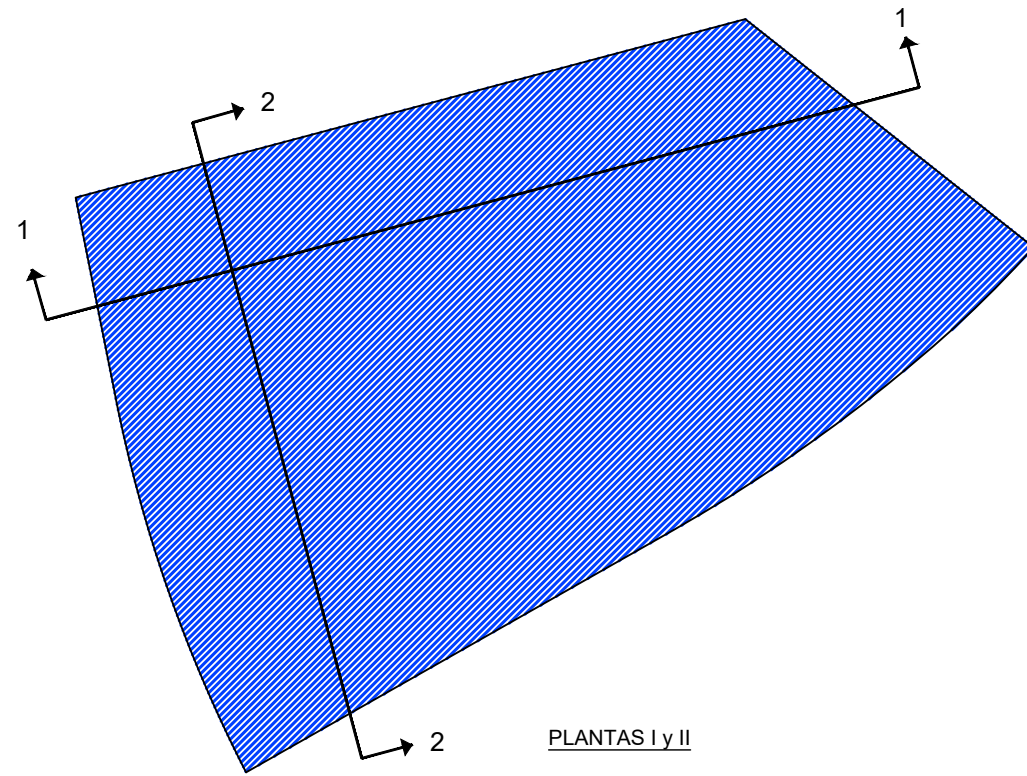

- Límite parcela
- Uso residencial
- Uso auxiliar (garajes...)
- Uso terciario
- Parcela privada no edificable
- Alineación máxima
- Acceso vehículos
- Fachada con vuelos autorizados
- +4.20 Rasante perimetral de medición de la altura de edificación

PROMOTOR:
INVERSIONES SARGASTE S.L.

PROGRAMA DE ACTUACIÓN
URBANIZADORA
SUBÁMBITO MA.07.1 APOSTOLADO
PORTUTXO (MARTUTENE)
DONOSTIA - SAN SEBASTIÁN

MARZO 2021ko MARTXOA
ZB PLANOA **1.5.5b** PLANO Nº

I. PROGRAMA DE ACTUACIÓN URBANIZADORA

PARCELAS RESULTANTES

Eskala 1/500 Escala

REDACTORES:

FRL ARQ

FERNANDO RUIZ LACASA
ARQUITECTO COAVN - 163.740



- DELIMITACIÓN DEL MA.07.1 APOSTOLADO
12.458 m²

- a. PARCELA RESIDENCIAL
- a.30 RESIDENCIAL DE EDIFICACIÓN ABIERTA
2.690 m²
- b. PARCELA DE ACTIVIDADES ECONÓMICAS
- b.20 TERCIARIO
2.734 m²
- e. SISTEMA DE COMUNICACIONES
- e.10 RED DE COMUNICACIÓN VIARIA
4.064 m²
- f. ESPACIOS LIBRES
- f.10 ESPACIOS LIBRES URBANOS
1.500 m²
- f.20 ESPACIOS LIBRES URBANOS COMUNES
1.470 m²

PROMOTOR:
INVERSIONES SARGASTE S.L.

**PROGRAMA DE ACTUACIÓN
URBANIZADORA**
SUBÁMBITO MA.07.1 APOSTOLADO
PORTUTXO (MARTUTENE)
DONOSTIA - SAN SEBASTIÁN

MARZO 2021ko MARTXOA
ZB PLANOA **1.6** PLANO Nº

I. PROGRAMA DE ACTUACIÓN URBANIZADORA

ZONIFICACIÓN PORMENORIZADA

Eskala 1/1.000 Escala

REDACTORES:





FERNANDO RUIZ LACASA
ARQUITECTO COAVN - 163.740

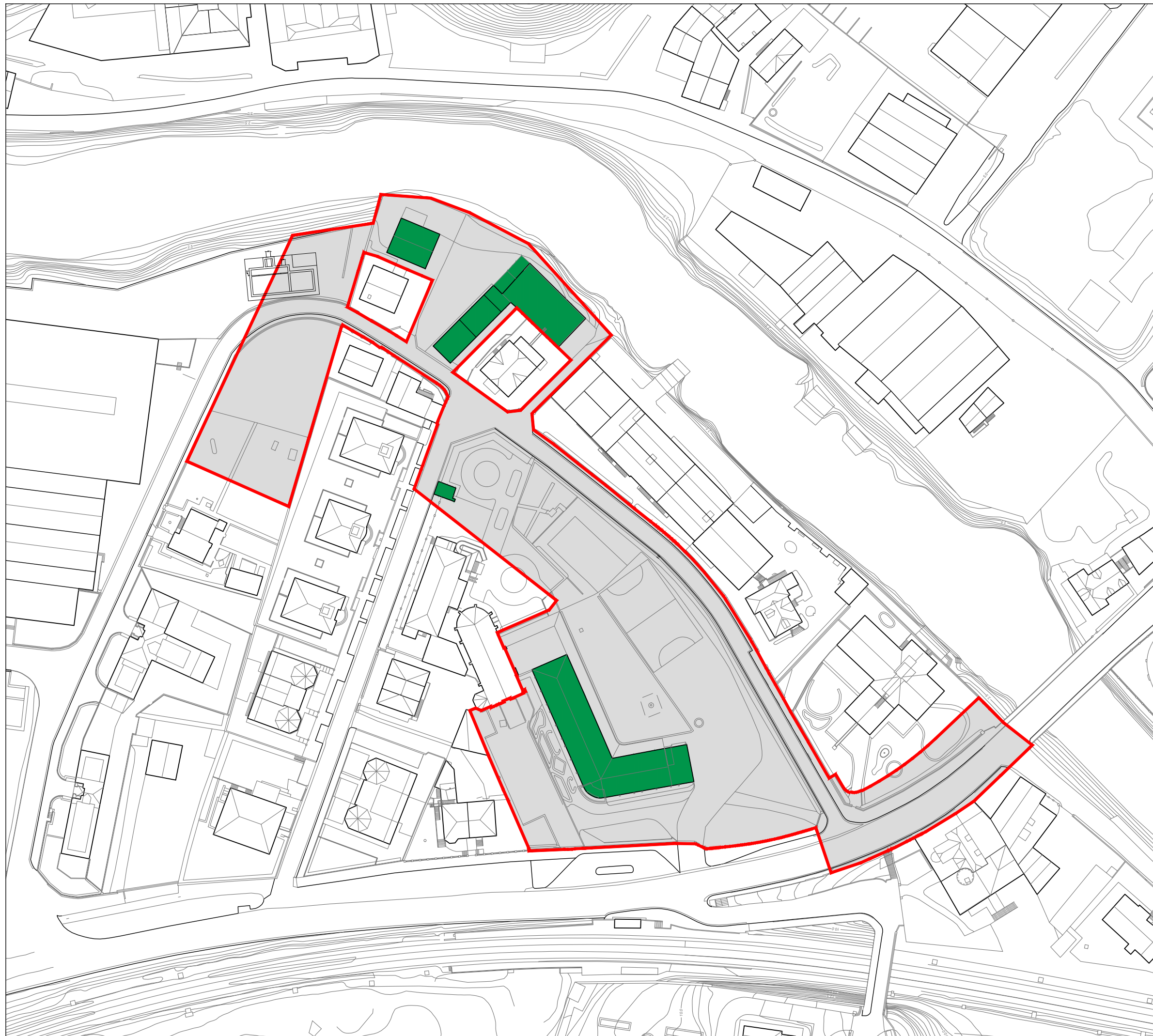

 DELIMITACIÓN DEL
MA.07.1 APOSTOLADO
12.458 m²

 ELEMENTOS DECLARADOS
FUERA DE ORDENACIÓN

PROMOTOR:
INVERSIONES SARGASTE S.L.

PROGRAMA DE ACTUACIÓN
URBANIZADORA
SUBÁMBITO MA.07.1 APOSTOLADO
PORTUTXO (MARTUTENE)
DONOSTIA - SAN SEBASTIÁN

MARZO 2021ko MARTXOA
ZB PLANOA **1.7** PLANO Nº

I. PROGRAMA DE ACTUACIÓN URBANIZADORA
ELEMENTOS DECLARADOS
FUERA DE ORDENACIÓN

Eskala 1/1.000 Escala

REDACTORES:



FERNANDO RUIZ LACASA
ARQUITECTO COAVN - 163.740