











-  Delimitación de parcela
-  Delimitación de superficie edificable bajo rasante
-  Servidumbre de uso público en espacios urbanizados sobre rasante
-  Servidumbre de uso público en porche de edificación
-  Acceso aparcamientos

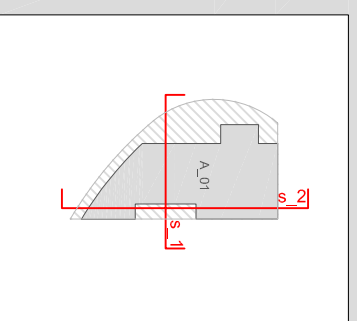

PARCELA\_A

Superficie parcela	Edifi. sobre rasante	Edifi. bajo rasante	Nº aparcamientos
5.177 m <sup>2</sup>	9.250 m <sup>2</sup>	5.550 m <sup>2</sup>	160

- 44.00** Cota de rasante de urbanización
- 48.00** Cota de referencia para señalamiento de altura de la edificación
- 49.00** Cota estimada planta baja de la edificación

-  Alineación máxima
-  Area de situación de plantas sobre perfil tipo
-  Perfil tipo Nº de plantas
-  Nº de plantas total en elementos que sobresalen del perfil tipo
-  Porche edificación

DONOSTIAKO UDALA  
AYUNTAMIENTO DE SAN SEBASTIAN

EQUIPO REDACTOR:  
Javier Zubiria Sautu arquitecto  
Narciso Iglesias ingeniero de caminos, canales y puertos  
COLABORADOR:  
Gerhard Loch arquitecto

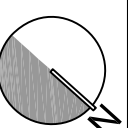

PLAN PARCIAL DEL A.I.U.AL.19."LANDARRO"  
(ALITZA)  
DONOSTIA / SAN SEBASTIAN  
TEXTO REFUNDIDO \_ MAYO 2010

III. CONDICIONES PARTICULARES  
PLANTAS SOBRE Y BAJO RASANTE.  
PARCELA A

ESCALA: 1/1000